



**VANLIFE ФАБРИКА**  
ДЕЛАЕМ VANLIFE ДОСТУПНЫМ



**VANLIFE ФАБРИКА**  
ДЕЛАЕМ VANLIFE ДОСТУПНЫМ

# Руководство пользователя

**Инвертор с чистой синусоидой**

**1 кВт - 6 кВт**

Перевод выполнен в мастерской **VANLIFE ФАБРИКА**  
[vanlifefabrika.ru](http://vanlifefabrika.ru)

# Содержание

<b>Глава 1 Меры предосторожности</b>	<b>4</b>
Безопасность эксплуатации . . . . .	4
Запреты . . . . .	4
Электробезопасность . . . . .	4
<b>Безопасность аккумулятора</b>	<b>5</b>
<b>Эксплуатация и обслуживание</b>	<b>6</b>
<b>Глава 2 Установка</b>	<b>7</b>
2.1 Проверка при распаковке . . . . .	7
2.2 Требования к установке . . . . .	7
2.3 Обзор продукта . . . . .	7
2.3.1 Сторона устройства - разъем типа "мама" . . . . .	8
2.4 Подключение батареи . . . . .	9
2.5 Подключение входа/выхода AC . . . . .	9
2.6 Схема подключения инвертора . . . . .	10
<b>Глава 3 Эксплуатация</b>	<b>11</b>
3.1 Функции экрана инвертора . . . . .	11
3.2 Значки дисплея LCD . . . . .	11
3.3 Режим ожидания системы . . . . .	12
3.4 Отображение данных . . . . .	12
3.5 Настройка LCD . . . . .	12
3.6 Настройка языка . . . . .	14
3.7 Настройка режима системы . . . . .	15
3.8 Настройка типа батареи . . . . .	16
3.9 Настройка тока зарядки . . . . .	17
3.10 Настройка сигнала тревоги . . . . .	17
3.11 Настройка часов . . . . .	18
3.12 Просмотр записей . . . . .	18
3.13 Удаление записей . . . . .	19
3.14 Восстановление заводских настроек . . . . .	19
<b>Глава 4 Устранение неисправностей</b>	<b>21</b>
<b>Глава 5 Защита и очистка</b>	<b>22</b>
Проверка рассеивания тепла . . . . .	22
Очистка инвертора . . . . .	22



Проверка соединений . . . . .	22
<b>Глава 6 Удаление</b>	<b>23</b>
Как удалить инвертор . . . . .	23
Упаковка инвертора . . . . .	23
Обработка инвертора . . . . .	23
<b>Глава 7 Технические характеристики</b>	<b>24</b>



# Глава 1 Меры предосторожности

## Безопасность эксплуатации

- Пожалуйста, внимательно прочитайте эту инструкцию перед использованием этого инвертора, чтобы обеспечить правильную установку и безопасную эксплуатацию.
- Обращайте внимание на любые предупреждающие знаки и необычные явления при использовании этого инвертора.
- Не размещайте этот инвертор под прямыми солнечными лучами, под дождем или во влажной среде.
- Не устанавливайте этот инвертор рядом с источниками тепла/нагревателями/печами и т.д.
- Установите этот инвертор в безопасном и пустом месте для обеспечения вентиляции и отвода тепла, а также для удобства обслуживания.
- Используйте сухую и изолирующую тряпку для очистки.
- В случае пожара используйте порошковый огнетушитель для тушения. Жидкостные огнетушители запрещены.
- Выберите подходящее место для установки инвертора и аккумуляторного блока, достаточно мощного для инвертора.
- Убедитесь, что мощность приборов и емкость аккумулятора соответствуют номинальной мощности инвертора.

## Запреты

- Не открывайте корпус инвертора без разрешения. Инвертор содержит компоненты высокого напряжения. Несоблюдение инструкции может привести к поражению электрическим током и аннулированию гарантии.
- Если ваши приборы относятся к следующим категориям, проконсультируйтесь с местным дилером или дистрибьютором перед установкой этого инвертора относительно его применения/настройки/управления и обслуживания.
- Точные промышленные/научные и медицинские приборы или оборудование.
- Лифты и другое оборудование, которое может угрожать личной безопасности.
- Оборудование, которое запускается с большим током и генерирует отрицательную работу.
- Не бросайте аккумулятор в огонь, чтобы избежать взрыва.

## Электробезопасность

- Убедитесь, что инвертор правильно заземлен и все кабели подключены в правильные розетки, а также что полярность аккумулятора в правильном положении.
- Для защиты вашего аккумулятора установите автоматический выключатель с защитой от перегрузки по току между инвертором и аккумулятором.
- Если необходимо переподключить кабель инвертора, убедитесь, что инвертор полностью выключен, а входной выключатель/выключатель аккумулятора выключен. Несоблюдение этой процедуры может привести к поражению электрическим током.



## Безопасность аккумулятора

- Срок службы аккумулятора будет сокращен, если температура окружающей среды увеличится. Регулярная замена аккумулятора обеспечит нормальную работу инвертора и достаточную резервную мощность.
- Замена и обслуживание аккумулятора должны выполняться авторизованными специалистами. Должен использоваться тот же тип аккумулятора и та же емкость в том же количестве.
- Существует возможность поражения электрическим током и короткого замыкания, чтобы этого избежать, следуйте нижеуказанным инструкциям.
- Пожалуйста, снимите часы/кольца/серьги или любые металлические аксессуары.
- Пожалуйста, используйте изолированные инструменты.
- Пожалуйста, носите резиновые ботинки и перчатки.
- Не кладите металлические инструменты или компоненты на аккумулятор.
- Пожалуйста, выключите все приборы перед снятием клемм аккумулятора.
- Непрофессионалам не следует разбирать или повреждать аккумулятор, так как он содержит опасную кислоту, которая может повредить кожу и глаза. В случае контакта промойте водой и обратитесь в больницу для медицинского осмотра.
- Пожалуйста, дважды проверьте полярность кабелей аккумулятора перед подключением.
- Пожалуйста, установите автоматический выключатель на аккумулятор для предотвращения пожара и электрического удара.



## Эксплуатация и обслуживание

- Условия эксплуатации и хранения влияют на срок службы и надежность инвертора. Поэтому не размещайте инвертор в следующих условиях:
- Температура/влажность превышают рабочие условия инвертора. Инвертор должен работать при 0-55°C, 0-95% влажности без конденсации.
- Любое место, где будет вибрация и столкновения.
- Любое место, где присутствует металлическая пыль/коррозийные вещества/соль и легковоспламеняющиеся газы.
- Инвертор должен храниться в сухой среде, если не используется в течение определенного времени.
- Температура окружающей среды должна подняться выше 0°C на 2 часа перед запуском инвертора.
- Пожалуйста, держите вентиляционные отверстия инвертора открытыми, чтобы он мог вентилироваться. Недостаток воздуха может повысить внутреннюю температуру и сократить срок службы внутренних компонентов, как и самого инвертора.
- Если аккумулятор не используется долгое время, пожалуйста, заряжайте его каждые 3 месяца.

## Глава 2 Установка

### 2.1 Проверка при распаковке

Откройте упаковку и убедитесь, что в комплект входят следующие позиции:

- Инвертор - 1 шт.
- Руководство пользователя - 1 шт.

Перед вскрытием упаковки проверьте, не был ли инвертор поврежден при транспортировке. Если обнаружены повреждения или отсутствующие детали, обратитесь к местному дилеру или дистрибьютору.

Переработка: картонную упаковку можно использовать повторно, не выбрасывайте ее.

### 2.2 Требования к установке

Установку инвертора должен выполнять квалифицированный электрик. Соблюдайте следующие требования:

- Не размещайте предметы сверху на инверторе.
- Место установки должно соответствовать размеру инвертора.
- Не устанавливайте инвертор на стены или поверхности из легковоспламеняющихся либо неустойчивых к нагреву материалов.
- Устанавливайте инвертор так, чтобы к нему был удобный доступ для осмотра и обслуживания.
- Не устанавливайте инвертор под прямыми солнечными лучами.
- Влажность окружающей среды при установке должна быть 0-95% без конденсации.
- Температура окружающей среды должна быть 0-55°C.
- Оставьте вокруг инвертора достаточный зазор, как показано на рисунке.

Electrician install this inverter. With following instruction:

1. Clear the space of the inverter.

2. Measure the size of the inverter.

3. Do not install on the wall which made by flammable or heat-

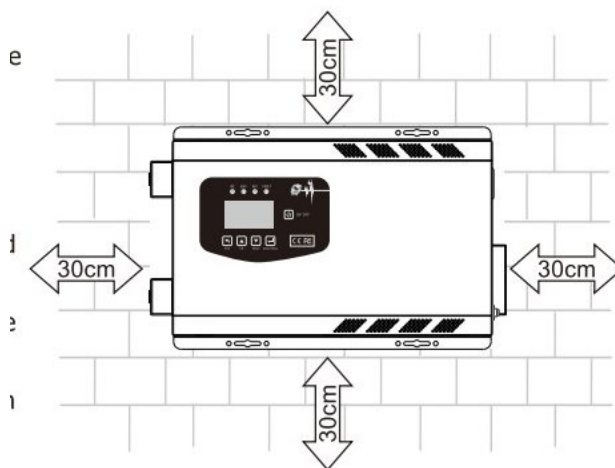

Зазоры при установке инвертора

Указанные рекомендации подходят только для установки на полу или на других негорючих поверхностях.

### 2.3 Обзор продукта

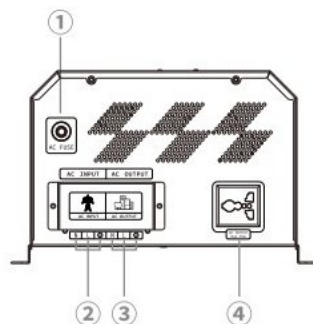

Передняя панель, модели 1-3KW

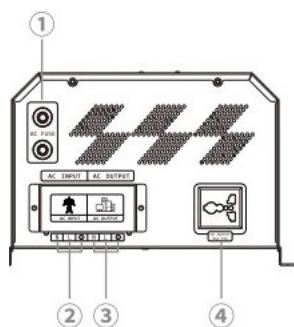

Передняя панель, модели 4-6KW

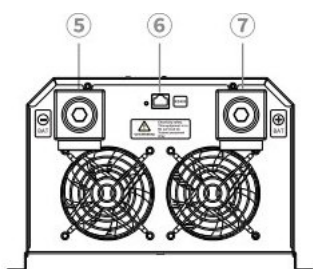

[ 1-6KW ]

Задняя панель, модели 1-6KW

- 1. Предохранитель AC
- 2. Вход AC
- 3. Выход AC
- 4. Выход AC 10A (макс.)
- 5. Батарея -
- 6. Порт связи RS485
- 7. Батарея +

### 2.3.1 Сторона устройства - разъем типа "мама"

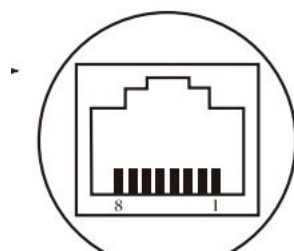

Разъем RJ45

Pin на RJ45	Название	Описание
1	A	Клемма генератора 0
2	B	Клемма генератора 1
8	GND	Общий провод сигнала и дополнительного питания

## 2.4 Подключение батареи

**ОСТОРОЖНО:** Для безопасной эксплуатации и соблюдения нормативных требований необходимо установить отдельный защитный выключатель постоянного тока или устройство отключения между батареей и инвертором. В некоторых случаях может не требоваться устройство отключения, однако все же рекомендуется установить защиту от перегрузки по току. Пожалуйста, обратитесь к типичному амперажу ниже для определения необходимого размера автоматического выключателя.

**ПРЕДУПРЕЖДЕНИЕ!** Все проводные соединения должны выполняться квалифицированным персоналом.

**ПРЕДУПРЕЖДЕНИЕ!** Очень важно для безопасности системы и эффективной работы использовать соответствующий кабель для подключения батареи. Чтобы снизить риск травм, используйте рекомендованный кабель, указанный ниже.

Рекомендуемый размер кабеля для батареи:

Модель	Напряжение батареи	Кабель	Автоматический выключатель	Модель	Напряжение батареи	Кабель	Автоматический выключатель
1KW	12V	16mm <sup>2</sup>	125A	3KW	48V	16mm <sup>2</sup>	100A
	24V	10mm <sup>2</sup>	63A	4KW	24V	25mm <sup>2</sup>	250A
	48V	10mm <sup>2</sup>	32A		48V	16mm <sup>2</sup>	125A
2KW	12V	25mm <sup>2</sup>	250A	5KW	24V	25mm <sup>2</sup>	300A
	24V	16mm <sup>2</sup>	125A		48V	25mm <sup>2</sup>	150A
	48V	10mm <sup>2</sup>	63A		24V	25mm <sup>2</sup>	350A
3KW	12V	25mm <sup>2</sup>	300A	6KW	48V	25mm <sup>2</sup>	200A
	24V	16mm <sup>2</sup>	150A				

## 2.5 Подключение входа/выхода АС

**ОСТОРОЖНО!!** Перед подключением к источнику питания АС установите отдельный автоматический выключатель между инвертором и источником питания АС. Это обеспечит возможность безопасного отключения инвертора во время обслуживания.

**ОСТОРОЖНО!!** Пожалуйста, не перепутайте входные и выходные разъемы.

**ПРЕДУПРЕЖДЕНИЕ!** Все проводные соединения должны выполняться квалифицированным персоналом.

**ПРЕДУПРЕЖДЕНИЕ!** Очень важно для безопасности системы и эффективной работы использовать соответствующий кабель для подключения входа АС. Чтобы снизить риск травм, используйте рекомендованный кабель, указанный ниже.

Рекомендуемые требования к кабелю для проводов АС:

Модель	Калибр	Автоматический выключатель	Модель	Калибр	Автоматический выключатель
1KW	14AWG	16A 2P	4KW	10AWG	32A 2P
2KW	12AWG	16A 2P	5KW	10AWG	50A 2P

Модель	Калибр	Автоматический выключатель	Модель	Калибр	Автоматический выключатель
3KW	12AWG	32A 2P	6KW	8AWG	63A 2P

## 2.6 Схема подключения инвертора

Устройство с относительно высокой мощностью подключается к входу сети и выходу нагрузки через клеммный блок. Выход нагрузки выполняется через клеммный блок.

Внимание! Не подключайте выходную линию к клемме “AC” и не подключайте вход AC к клемме “Нагрузка”.

Подключение входа AC и выходной нагрузки:



Схема подключения AC-входа, AC-выхода и батареи

## Глава 3 Эксплуатация

### 3.1 Функции экрана инвертора

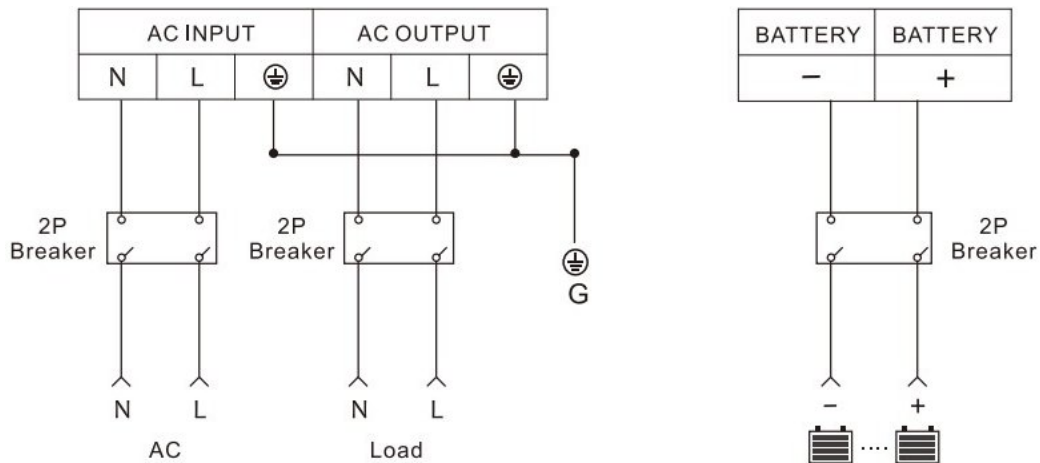
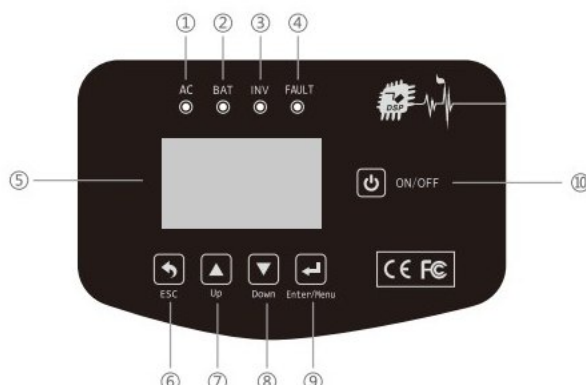

Панель управления инвертора

Состояние индикаторов:

Идентификация	Название индикатора	Состояние
1	AC	AC в норме
2	Батарея	Мигание: зарядка; длительное свечение: батарея заряжена
3	Инвертор	Питание от батареи через инвертор
4	Авария/предупреждение	Предупреждение или ненормальная работа

LCD-дисплей - 5: подробная информация на дисплее.

Клавиши навигации: выбор, открытие, получение информации и изменение параметров системы.

Идентификация	Клавиша	Функция
6	ESC	Возврат в предыдущее меню или выход из настроек без сохранения
7	UP	Перелистывание страниц, переключение опций, увеличение значения
8	DOWN	Перелистывание страниц, переключение опций, уменьшение значения
9	ENTER	Удерживайте 5 секунд для входа в настройки; короткое нажатие подтверждает сохранение или открывает подменю
10	ON/OFF	Включение или выключение инвертора

### 3.2 Значки дисплея LCD

Описание основного интерфейса показано ниже.

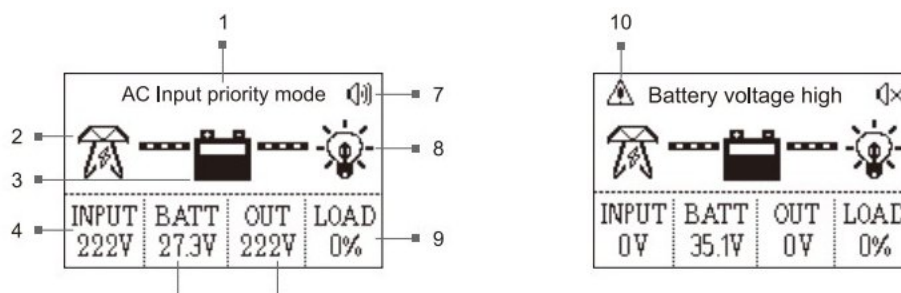

Значки дисплея LCD

NO.	Описание	NO.	Описание
1	Режим системы	6	Выходное напряжение
2	Вход AC	7	Состояние аварии
3	Батарея	8	Нагрузка
4	Напряжение входа AC	9	Емкость нагрузки
5	Напряжение батареи	10	Информация об ошибке

### 3.3 Режим ожидания системы

В режиме без присмотра напряжение батареи может стать слишком низким, и система перейдет в режим ожидания.

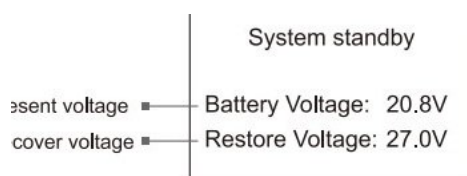

Режим ожидания системы

### 3.4 Отображение данных

Информация на дисплее LCD будет переключаться поочередно при нажатии клавиши "UP" или "DOWN". Доступная информация переключается в следующем порядке: параметр входа AC, параметр батареи, параметр выхода, информация о системе.

Иконка	Интерфейс параметра	Отображение на LCD
<input type="checkbox"/>	Параметр входа AC	Параметр входа AC Напряжение: 222V Частота: 50Hz Статус: Вход AC нормальный
<input type="checkbox"/>	Параметр батареи	Параметр батареи Напряжение батареи: 27.3V Емкость батареи: 100% Напряжение зарядки: 27.4V
<input type="checkbox"/>	Параметр выхода	Параметр выхода Напряжение: 222V Частота: 50Hz Статус: Выход инвертора
<input type="checkbox"/>	Информация о системе	Информация о системе 2022-08-05 20:03:55 Версия оборудования: 1.00 Версия ПО: 1.00

### 3.5 Настройка LCD

В основном интерфейсе по умолчанию нажмите и удерживайте кнопку "ENTER" в течение 5 секунд, чтобы выбрать программы настройки. Нажмите клавишу "UP" или "DOWN" для выбора информации.

Иконка	Интерфейс параметров	Дисплей LCD
<input type="checkbox"/>	Настройка языка	
<input type="checkbox"/>	Настройка режима системы	
<input type="checkbox"/>	Настройка типа батареи	
<input type="checkbox"/>	Настройка тока зарядки	
<input type="checkbox"/>	Настройка аварии	



Настройка языка

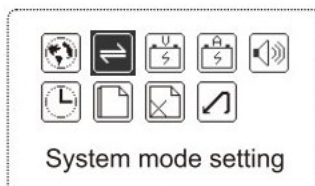

Настройка режима системы

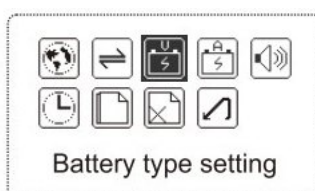

Настройка типа батареи



Настройка тока зарядки



Настройка аварии

Иконка	Интерфейс параметра	Дисплей LCD
<input type="checkbox"/>	Настройка часов	
		Настройка часов
<input type="checkbox"/>	Просмотр записей	
		Просмотр записей
<input type="checkbox"/>	Удаление записей	
		Удаление записей
<input type="checkbox"/>	Восстановление заводских настроек	
		Восстановление заводских настроек



## LCD display

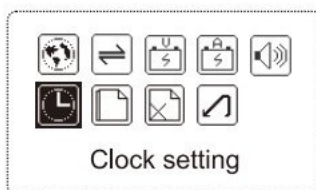

Настройка часов

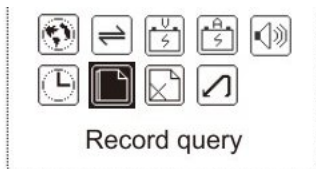

Record query



Просмотр записей

Record delete



Factory recover setting

Удаление записей

Восстановление заводских настроек

## 3.6 Настройка языка

В основном интерфейсе по умолчанию нажмите и удерживайте "ENTER" в течение 5 секунд, чтобы войти в меню настроек, нажмите "DOWN", чтобы выбрать настройку языка, и нажмите "ENTER" для подтверждения, нажмите "ESC", чтобы вернуться в меню, или подождите после успешного всплывающего окна. Через 2 секунды автоматически возвращается в меню.

### 3.6 Language Setting

In the default main interface, long press the "ENTER" for 5 seconds to enter the setup menu, press "DOWN" to select the language setting and press the "ENTER" to confirm, press the "ESC" to return to the menu or wait after the pop-up is successful. 2 seconds automatically returns to the menu.

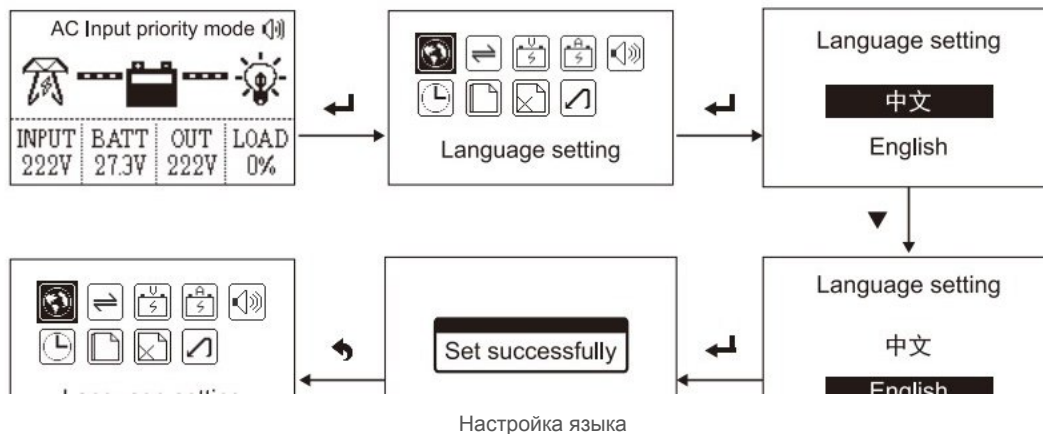

### 3.7 Настройка режима системы

В основном интерфейсе по умолчанию нажмите и удерживайте "ENTER" в течение 5 секунд, чтобы войти в меню настроек, нажмите "DOWN", чтобы выбрать настройку режима системы, и нажмите "ENTER" для подтверждения, войдите в режим выбора, нажмите "DOWN", чтобы выбрать опцию, всплывающие настройки. После успешного завершения нажмите "ESC", чтобы вернуться в меню, или подождите 2 секунды, чтобы автоматически вернуться в меню.

**Режим приоритета сети** - Вход сети (сеть/городская сеть) будет подавать питание на выход AC (приборы/нагрузка) в первую очередь и одновременно автоматически заряжать батарею. Инвертор автоматически прекратит зарядку, когда батарея будет полностью заряжена. Когда нет входа AC, инвертор автоматически переключится на питание от батареи.

**Режим приоритета батареи** - Питание от батареи будет подавать питание на выход AC (приборы/нагрузка). Когда напряжение батареи достигает нижнего предела, если вход AC включен, инвертор автоматически переключится на питание от сети; если вход AC выключен, инвертор автоматически выключится. Когда напряжение батареи достигает нижнего предела, инвертор автоматически переключится обратно на питание от батареи.

**ЭКО режим** - Похож на режим приоритета сети. Когда вход AC (сеть/городская сеть) выключен, инвертор автоматически войдет в режим ожидания, когда емкость приборов ниже 5% емкости инвертора. Инвертор будет автоматически переключаться между режимом включения и ожидания, чтобы обнаружить, если выход AC (приборы/нагрузка) превышает 5% емкости инвертора. Если выходная мощность AC превышает вышеупомянутый предел, инвертор автоматически переключится из режима ожидания в режим инвертирования.

**Режим генератора** - Используйте нестабильный генератор для генерации энергии, подключите вход AC инвертора, через регулятор AVR инвертора, автоматическое согласование частоты 50Гц/60Гц муниципальной частоты, выходное напряжение регулятора в нормальном рабочем диапазоне.

**Режим без присмотра** - Похож на режим приоритета сети. Когда вход AC (сеть/городская сеть) выключен, напряжение батареи слишком низкое, инвертор также автоматически выключит выход AC и войдет в режим ожидания. Как только батарея будет заряжена обратно до точки восстановления, инвертор перезапустит выход AC. С другой стороны, когда вход AC снова включен, инвертор автоматически перезапустит выход AC.



Диаграмма режимов работы инвертора

### 3.8 Настройка типа батареи

В интерфейсе по умолчанию, длительное нажатие "ENTER" в течение 5 секунд для входа в меню настроек, нажмите "DOWN" для выбора настроек типа батареи, затем нажмите "ENTER" для подтверждения, в режиме ввода выберите опцию "DOWN", нажмите "ESC" для возврата в меню или подождите 2 секунды для автоматического возврата в меню.

automatically return to menu.

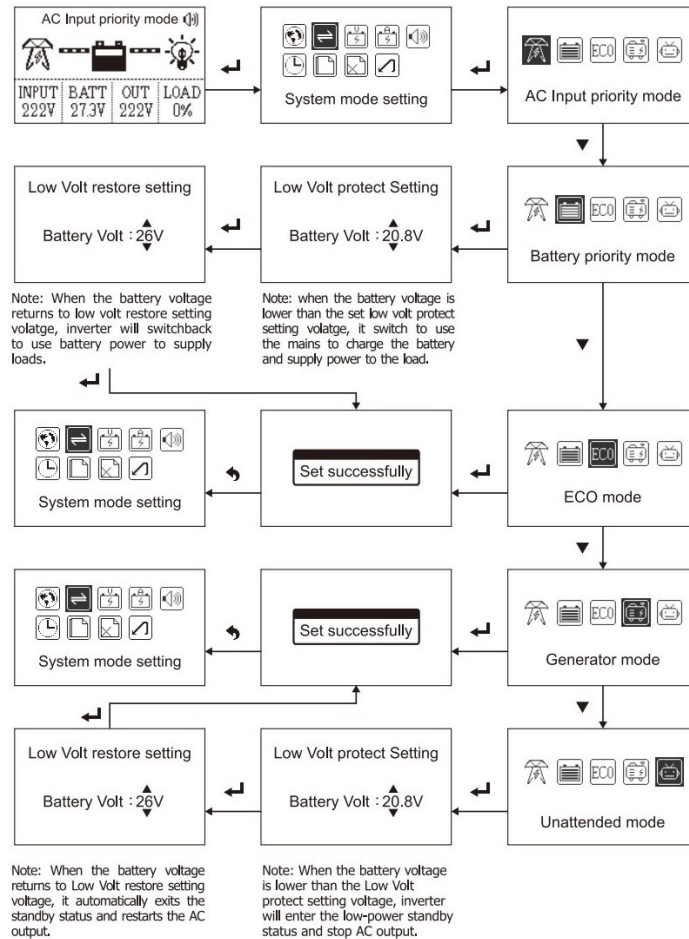
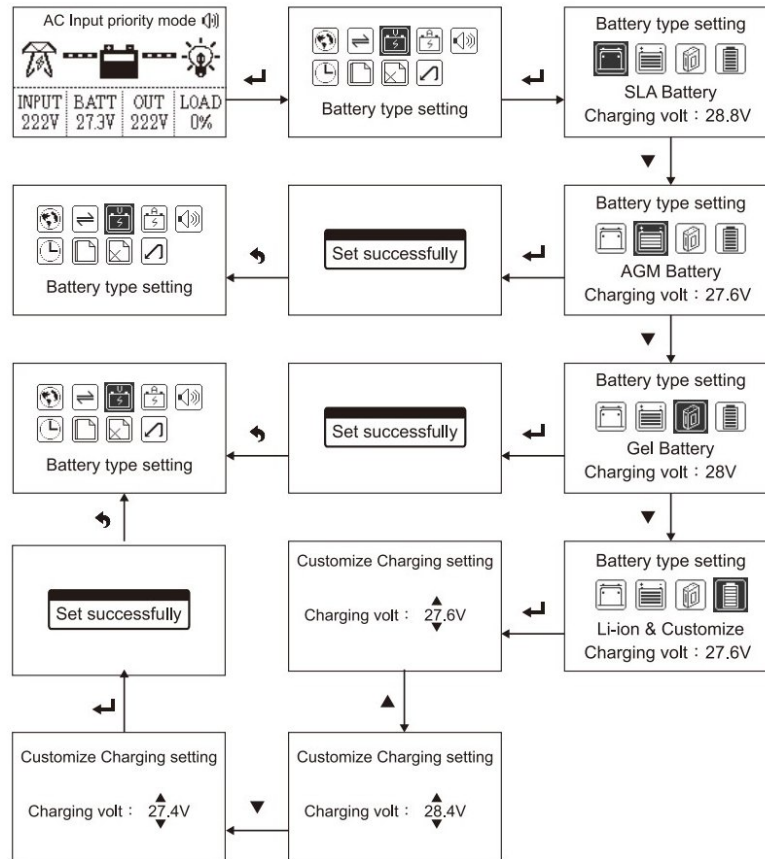

### 3.9 Настройка тока зарядки

В интерфейсе по умолчанию нажмите и удерживайте "ENTER" в течение пяти секунд, чтобы войти в меню настройки, нажмите "DOWN", чтобы выбрать настройку тока зарядки, и нажмите "ENTER" для подтверждения, нажмите "DOWN", чтобы изменить значение, подтвердите значение и нажмите "ENTER", нажмите "ESC", чтобы вернуться в меню после успешной настройки или подождите 2 секунды для автоматического возврата в меню.

(Примечание: установка значения на 0% отключит функцию зарядки)

(Note: setting the value to 0% will turn off the charging function)

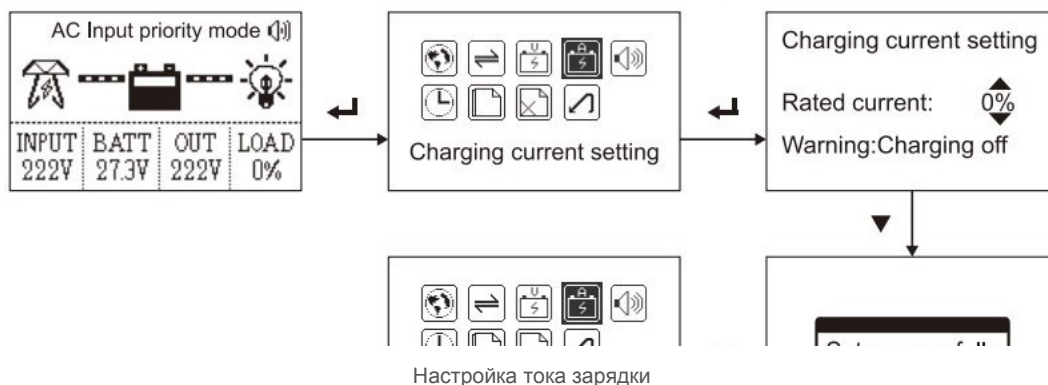

Примечание: номинальный ток составляет 0%-100% от максимального тока зарядки.

### 3.10 Настройка сигнала тревоги

В интерфейсе по умолчанию нажмите и удерживайте "ENTER" в течение пяти секунд, чтобы войти в меню настройки, нажмите "DOWN", чтобы выбрать настройку сигнала тревоги, и нажмите "ENTER" для

подтверждения, нажмите "ESC", чтобы вернуться в меню или подождите 2 секунды для автоматического возврата в меню.

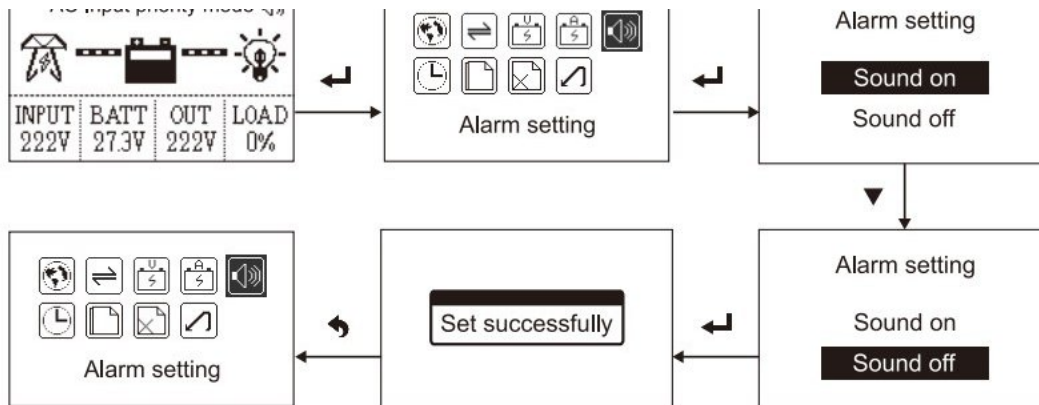

Настройка сигнала тревоги

### 3.11 Настройка часов

В основном интерфейсе по умолчанию нажмите и удерживайте "ENTER" в течение пяти секунд, чтобы войти в меню настройки, нажмите "DOWN", чтобы выбрать настройку часов, и нажмите "ENTER" для подтверждения, нажмите "ESC", чтобы вернуться в меню, или подождите 2 секунды для автоматического возврата в меню.

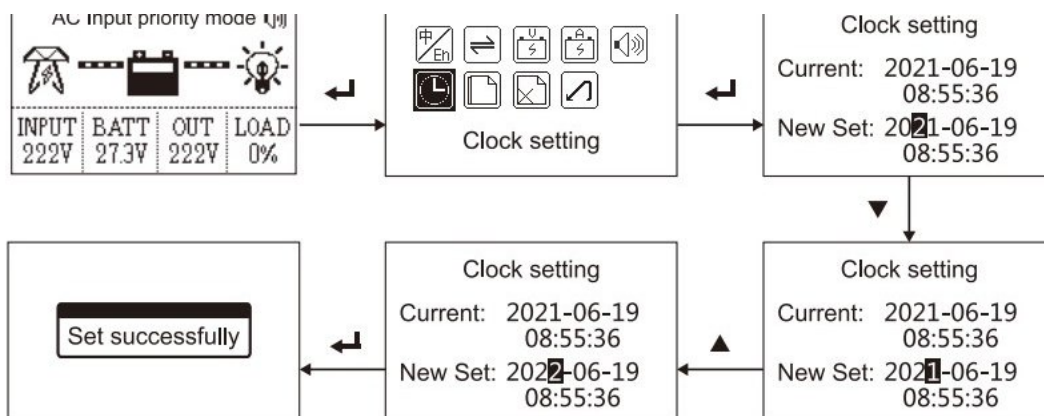

Настройка часов

### 3.12 Просмотр записей

В основном интерфейсе по умолчанию нажмите и удерживайте "ENTER" в течение 5 секунд, чтобы войти в меню настроек, нажмите "DOWN", чтобы выбрать просмотр записей, а затем нажмите "ENTER" для подтверждения. Нажмите "ESC", чтобы вернуться в меню, или подождите 2 секунды для автоматического возврата в меню.

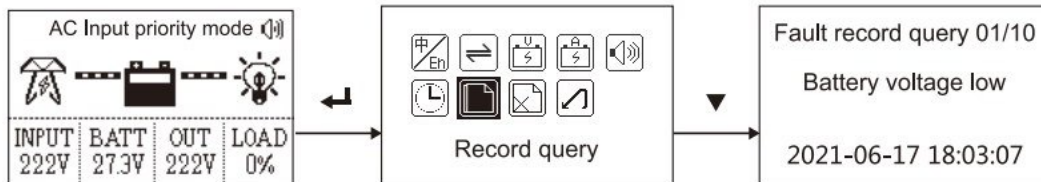

Просмотр записей

### 3.13 Удаление записей

В основном интерфейсе по умолчанию, длительное нажатие "ENTER" в течение 5 секунд для входа в меню настроек, нажмите "DOWN" для выбора просмотра записей, затем нажмите "ENTER" для подтверждения. Нажмите "ESC" для возврата в меню или подождите 2 секунды для автоматического возврата в меню.

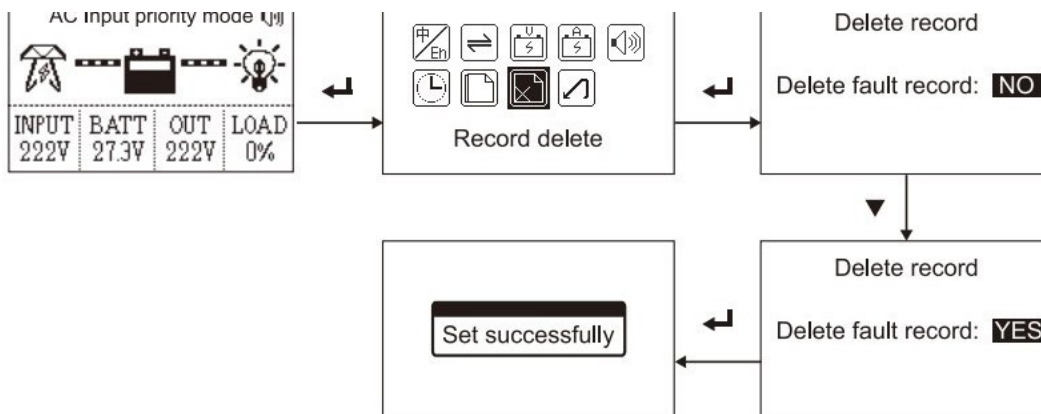

Удаление записей

### 3.14 Восстановление заводских настроек

В основном интерфейсе по умолчанию, длительное нажатие "ENTER" в течение 5 секунд для входа в меню настроек, нажмите "DOWN" для выбора восстановления заводских настроек и нажмите "ENTER" для подтверждения. Нажмите "ESC" для возврата в меню или подождите 2 секунды для автоматического возврата в меню.

the menu.

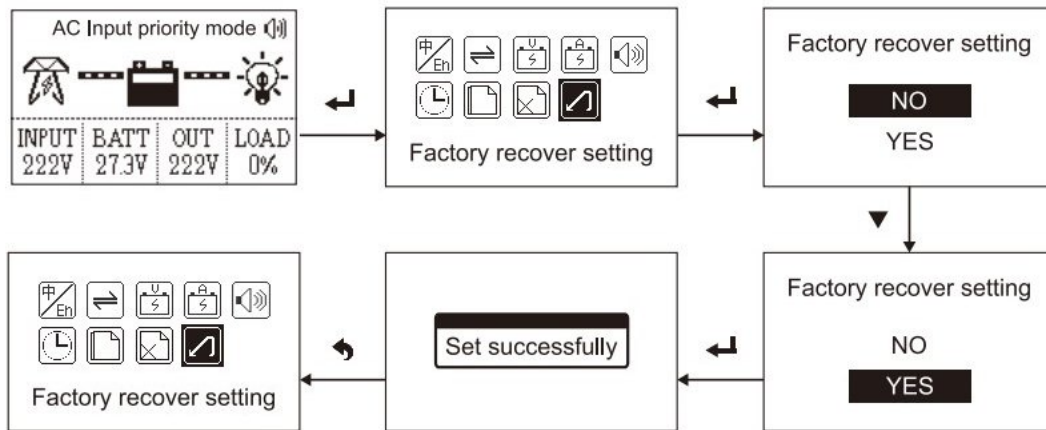

Восстановление заводских настроек



## Глава 4 Устранение неисправностей

Когда инвертор работает неправильно, мы рекомендуем следующие решения для устранения общих неисправностей. Таблица ниже помогает технику понять проблему и предпринять действия.

Проблема	LCD/LED/Зуммер	Объяснение / Возможная причина	Что делать
Устройство автоматически выключается	Нет индикации или зуммер непрерывно пищит, и красный LED включен	Напряжение батареи слишком низкое	1. Перезарядите батарею. 2. Замените батарею.
Вентилятор останавливается или работает медленно	Нет индикации	Интеллектуальная регулировка скорости вентилятора или неисправность вентилятора	1. Повышение температуры или нагрузки увеличит скорость работы. 2. Замените вентилятор.
Выход включается на 1 секунду и затем останавливается, повторяется	Режим ECO	Этот режим отключает выход, когда нагрузка менее 5%	1. Нагрузка > 5% будет работать непрерывно. 2. Измените настройки режима.
Нет реакции при включении	Нет индикации	1. Напряжение батареи слишком низкое. 2. Полярность батареи подключена неправильно.	1. Проверьте, правильно ли подключены батареи и проводка. 2. Перезарядите батарею. 3. Замените батарею.
Входное напряжение отображается как 0 на LCD	Входной предохранитель сработал	Проверьте, сработал ли автоматический выключатель AC и правильно ли подключена проводка AC.	
Сеть существует, но устройство работает в режиме батареи	Входное напряжение отображается в нормальном диапазоне на LCD	Недостаточное качество питания AC. (Берег или генератор)	1. Проверьте, не слишком ли тонкие и/или длинные провода AC. 2. Проверьте, работает ли генератор (если применимо) или частота входа нестабильна или вне диапазона.
Зеленый LED включен	Установите "Режим приоритета батареи" как системный режим	Системный режим не установлен на "Режим приоритета батареи".	
Зуммер непрерывно пищит и красный LED включен	Перегрузка по току	Перегрузка по току или скачок	Уменьшите подключенную нагрузку, перезапустите устройство, если ошибка повторяется, пожалуйста, обратитесь в центр ремонта.
Короткое замыкание выхода	Короткое замыкание выхода или скачок	Уменьшите подключенную нагрузку, перезапустите устройство, если ошибка повторяется, пожалуйста, обратитесь в центр ремонта.	

Проблема	LCD/LED/Зуммер	Объяснение / Возможная причина	Что делать
Перегрузка	Перегрузка	Ошибка перегрузки. Инвертор перегружен на 110% и время истекло	Уменьшите подключенную нагрузку, отключив часть оборудования.
Перегрев	Перегрев	Внутренняя температура компонента инвертора превышает 80°C	Проверьте, не заблокирован ли поток воздуха в устройстве или не слишком ли высокая температура окружающей среды.
Зуммер звучит непрерывно и красный светодиод включен	Высокое напряжение батареи	Батарея перезаряжена. Напряжение батареи слишком высокое	1. Проверьте настройки зарядного устройства. 2. Проверьте спецификации и количество батарей.
Низкое напряжение батареи	Низкое напряжение батареи	Напряжение батареи слишком низкое	1. Перезарядите батарею. 2. Замените батарею. 3. Проверьте спецификации и батарею.
Низкое выходное напряжение	Низкое выходное напряжение	Аномальный выход	1. Уменьшите подключенную нагрузку. 2. Обратитесь в центр ремонта.

## Глава 5 Защита и очистка

### Проверка рассеивания тепла

Пожалуйста, проверьте температуру окружающей среды вокруг инвертора. Убедитесь, что вентиляционные отверстия не забиты. Очистка инвертора улучшит рассеивание тепла.

### Очистка инвертора

Пожалуйста, сначала выключите вход АС, затем выключите инвертор, затем выключите переключатель DC. Убедитесь, что все они полностью выключены. Вы можете протереть инвертор сухой и изолированной тряпкой. Пожалуйста, не используйте воду и любые жидкости, такие как растворители или абразивные жидкости.

### Проверка соединений

Пожалуйста, регулярно проверяйте все кабели или автоматические выключатели на наличие аномального нагрева. Если есть повреждения кабеля или выключателя, пожалуйста, выключите все компоненты и обратитесь к профессиональному электрику для проверки.



## Глава 6 Удаление

### Как удалить инвертор

- Отключите вход AC.
- Выключите инвертор.
- Отключите автоматический выключатель DC.
- Удалите все кабели с инвертора.
- Аккуратно удалите инвертор.

### Упаковка инвертора

Пожалуйста, сохраняйте оригинальную упаковку инвертора в случае доставки. Если вы не можете найти оригинальную упаковку, пожалуйста, используйте прочную коробку подходящего размера для размещения этого инвертора.

### Обработка инвертора

Пожалуйста, не выбрасывайте это в мусор. В случае утилизации этого инвертора, пожалуйста, следуйте местным правилам по переработке электронных компонентов.



## Глава 7 Технические характеристики

Раздел	Параметр	1KW	2KW	3KW	4KW	5KW	6KW
Мощность	Номинальная мощность	1KW	2KW	3KW	4KW	5KW	6KW
Мощность	Пиковая мощность	3KW	6KW	9KW	12KW	15KW	18KW
Вход	Напряжение батареи	12V/24V/48V	12V/24V/48V	12V/24V/48V	24V/48V	24V/48V	24V/48V
Вход	Входное напряжение DC	10.5-15VDC@12V / 21-30VDC@24V / 42-60VDC@48V					
Вход	Входное напряжение AC	165-275VAC@220V / 173-288VAC@230V / 180-289VAC@240V					
Вход	Частота входа AC	50Hz / 60Hz±5Hz					
Выход	КПД	>=85%					
Выход	Выходное напряжение	(режим инвертора) 220V / 230V / 240VAC±3%					
Выход	Выходная частота	(режим инвертора) 50Hz / 60Hz±0.5Hz					
Выход	Форма выходного сигнала	Чистая синусоида					
АС-зарядка	Тип батареи	SLA / AGM / литиевая батарея					
АС-зарядка	Ток зарядки AC	20A@24V / 40A@48V	0-35A	0-35A	0-35A	0-35A	0-35A
Защита	Предупреждение о высоком напряжении АКБ	>15V для 12VDC / >30V для 24VDC / >60V для 48VDC					
Защита	Защита от высокого напряжения АКБ	>17V для 12VDC / >34V для 24VDC / >68V для 48VDC					
Защита	Предупреждение о низком напряжении АКБ	<10.5V для 12VDC / <21V для 24VDC / <42V для 48VDC					
Защита	Отключение при низком напряжении АКБ	<10V для 12VDC / <20V для 24VDC / <40V для 48VDC					
Защита	Перегрузка, высокая температура, короткое замыкание	Автоматическое отключение					
Прочее	Время переключения	<=5ms					
Прочее	Дисплей	LCD					
Прочее	Система охлаждения	Принудительное воздушное охлаждение, интеллектуальное регулирование скорости					
Прочее	Режим работы	Приоритет AC-входа / приоритет батареи / ECO / генератор / ожидание					
Прочее	Связь	RS-485					
Рабочая среда	Температура	0~55°C					
Рабочая среда	Влажность	0~95% (без конденсации)					
Корпус	Размер изделия (мм)	475x300x185	475x300x185	475x300x185	650x300x185	650x300x185	650x300x185
Корпус	Масса нетто (кг)	12.7	15.5	17	22.9	25.4	30.4

Технические характеристики могут быть изменены без предварительного уведомления.



**VANLIFE ФАБРИКА**  
ДЕЛАЕМ VANLIFE ДОСТУПНЫМ

## **Перевод выполнен в мастерской VANLIFE ФАБРИКА**

Этот перевод подготовлен на основе оригинальной инструкции производителя. Подробнее с ассортиментом нашей продукции можно ознакомиться на сайте [vanlifefabrika.ru](http://vanlifefabrika.ru).